

保証書付き

家庭用

ガラスミキサー 1.0L

品番 YD2R06

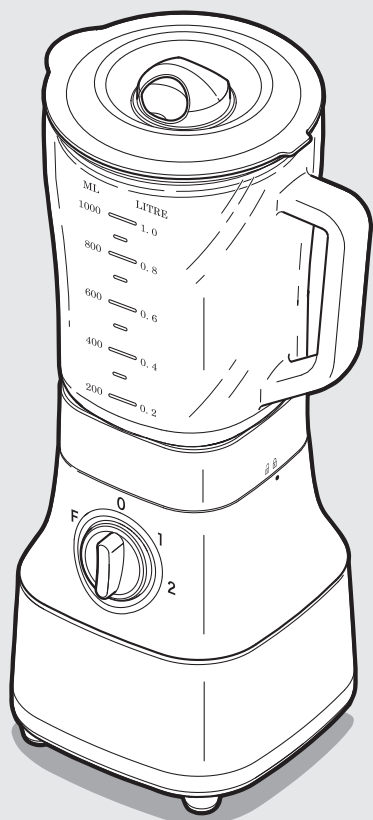

CONTENTS

1. 取り扱い上のご注意……………P1～2
2. 各部のなまえ……………P3
3. お使いになるまえに……………P4～5
4. 使いかた……………P6～7
5. お手入れのしかた……………P8
6. 仕様……………P9
7. 故障かな?!と思ったら……………P9
8. アフターサービスについて……………P10

最新の取扱説明書はこちら



ニトリネットの商品ページからもご確認いただけます。

この度は、株式会社ニトリの商品をお買い上げいただき、ありがとうございます。取扱説明書をよくお読みの上、正しく安全にお使いください。取扱説明書は大切に保管していただき、必要なお読みください。

1. 取り扱い上のご注意

ここに示した注意事項は、危害や損害を未然に防止するために重要な内容ですので、必ず守ってください。



警告

注意を無視した取り扱いをすると、人が死亡または重傷を負う可能性があります。



注意

注意を無視した取り扱いをすると、物的損害を被ったり、傷害を負う可能性があります。

絵表示の例



記号は、「禁止」(しないでください)を示します。



















記号は、「強制」(必ずしてください)を示します。

電源コード・電源プラグについて



警告

-  電源コードを傷つけたり変形させたりしない
(無理に曲げる、ねじる、引っ張る、束ねる)
また、重いものをのせたり、機器にはさまない、
熱器具へ近づけたりしない
●火災や感電の原因になります。
-  電源プラグはコンセントに根元まで確実に差し込み、
コンセントの差し込みがゆるいときは使用しない
●火災や感電の原因になります。
-  めれた手で電源プラグを抜き差ししない
●感電やけがの原因になります。
-  コンセントや配線器具の定格を超える使いかたや
交流100V以外では使用しない
●たこ足配線などで定格を超えると発熱し、
発火、感電の原因になります。
-  使用時以外は電源プラグを抜く
●絶縁劣化による感電、漏電火災、けがの原因になります。
-  お手入れ時は電源プラグをコンセントに差し込まない
●絶縁劣化による感電、漏電火災、けがの原因になります。
-  電源コードをはさまない
●電源コードが断線して、ショートなどによる感電や火災の原因になります。
-  本体に電源コードを巻き付けない
●電源コードの発火、故障の原因になります。
-  電源コードにタイマーなどの外部機器をつないで
使用しない
●故障や事故の原因になります。
-  延長コードの使用、たこ足配線をしない
●感電や発熱、火災の原因になります。
-  乳幼児に電源プラグをなめさせない
●やけど、感電、けがの原因になります。
-  電源コードの上にものを置くなどしない
●火災や故障、破損の原因になります。
-  電源プラグや先端の穴にピンやごみを
付着させない
●感電したり、異常動作してけがの原因になります。
-  電源プラグのホコリなどは定期的に取り除き、
コンセントに差すときは金属などはさまないように注意する
●湿気などで絶縁不良となり、故障や火災の原因になります。
-  お手入れや収納の際は、電源プラグを抜き、
必ず本体が冷めてからおこなう
●感電ややけどの原因になります。
-  電源プラグを抜くときは、電源コードを
持たず、電源プラグを持って抜く
●感電やショートなどによる発火の原因になります。
-  次のような場合は、直ちに使用を中止し、
電源プラグを抜いてニトリお客様相談室に
お問い合わせください。
 - ・電源プラグや電源コードが異常に熱くなる
 - ・本体から煙や異常なおいが出る
 - ・電源コードに深い傷や変形がある
 - ・電源コードを動かすと、通電したりしなかったりする●傷んだ電源プラグや電源コードは、絶対に交換、
分解、修理、改造をしないでください。

1. 取り扱い上のご注意

使用について

⚠ 警告

- ❌ 絶対に分解、修理、改造をおこなわない
 - 発火したり、異常動作してけがの原因になります。
- ❌ 本体に水をかけたり、水洗いしない
蒸気や、水のかかる場所では使用しない
 - 火災や感電、故障の原因になります。
- ❌ 40℃以上の熱い食材を容器に入れない
 - 吹きこぼれによるやけど、容器割れによるけがの原因になります。
- ❌ 運転中にふたを開けたり、容器に指、スプーンやはしなどの食材以外のものを入れない
 - けがや故障の原因になります。
- ❌ カッターに直接手を触れない
 - けがの原因になります。
- ❌ 不安定な場所(凹凸のあるところ、敷物の上など)、滑りやすい場所などでは使わない
 - 転倒してけがや破損の原因になります。
- ❌ ストープやガスコンロなどの熱源や火気のそばで使用しない
 - 変形や故障の原因になります。
- ❌ 火気の近くや可燃物の近く、直射日光のあたる場所では使用しない
 - 火災や変形の原因になります。
- ❌ 屋外では使用しない
 - ホコリや虫などの混入、故障の原因になります。
- ❌ 開口部やすき間にピンや針金などの金属物や異物を入れない、指などを入れない
 - 内部に触れ、感電やけがなどの原因になります。
- ❌ 小さなお子さまなど取り扱いに不慣れな方だけで使用させたり、乳幼児の手の届くところで使用しない、設置、保管しない
 - やけどや感電、けがの原因になります。
- ❌ この取扱説明書に記載のない目的、使いかたで使用しない
 - けがや事故、故障の原因になります。
- ⚠ 次のような方がお使いのときは、周囲の人がとくに注意する
「■お子さま、お年寄り、皮膚感覚の弱い方、疲労のはげしい方、眠気を誘う薬(睡眠薬、かぜ薬など)を服用された方」
 - 感電やけがの原因になります。
- ⚠ 製品が入っていた袋は、お子さまがかぶらないように手の届かないところに保管または廃棄する
 - 窒息の原因になります。

⚠ 注意

- ❌ 倒したり、落としたり、強い衝撃を与えない
 - 破損して火災や感電の原因になります。
- ❌ 使用中は本体を持ち運ばない
 - けがの原因になります。
- ❌ 氷だけを砕かない
 - カッター破損の原因になります。
- ❌ 容器が空の状態では運転しない
 - 故障の原因になります。
- ❌ 定格時間を超えて連続運転をしない
 - 故障の原因になります。
 - 繰り返し使用する場合は、定められた休止時間以上停止してから、ふたたび運転してください。
- ❌ 液体や食材は、容器の最大容量を超えて入れない
 - 故障の原因になります。
- ❌ ふたや容器などだけを持って本体を移動しない
 - 部品がはずれて、けがや故障の原因になります。
- ❌ 運転中は、容器やふたを取りはずさない
運転終了後は、カッターの回転が完全に止まるまでふたを開けない
 - 食材の吹きこぼれ、けがや故障の原因になります。
 - 使用中に食材を加える場合は、必ず運転スイッチを「0」にして、カッターの回転が止まってからふたやふたキャップを開けてください。
- ❌ 調理以外の目的で使用しない
 - 故障の原因になります。
- ⚠ 部品は必ず専用のものを使用する
 - 異なる製品の容器やカッターなどを使用すると、部品の破損による調理物への混入やけがの原因になります。
- ⚠ 食材が多すぎるなどの原因で運転が止まった場合は、すぐに運転スイッチを「0」に合わせて、食材を減らしたあと、ふたたび運転する
 - 故障の原因になります。

お願い

- 製品および梱包材を廃棄する際は、お住まいの自治体の取り決めに従ってください。
- 天災などの不可抗力やお客様のお取り扱い上の不注意、不当な修理、改造による故障、破損に対する保証は致しかねます。
- 本品は業務用ではなく、家庭での使用を目的としておりますので、本来の用途以外でのご使用はお止めください。

2. 各部のなまえ

(イラストはすべてイメージです)

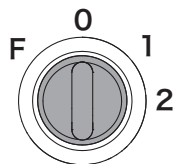
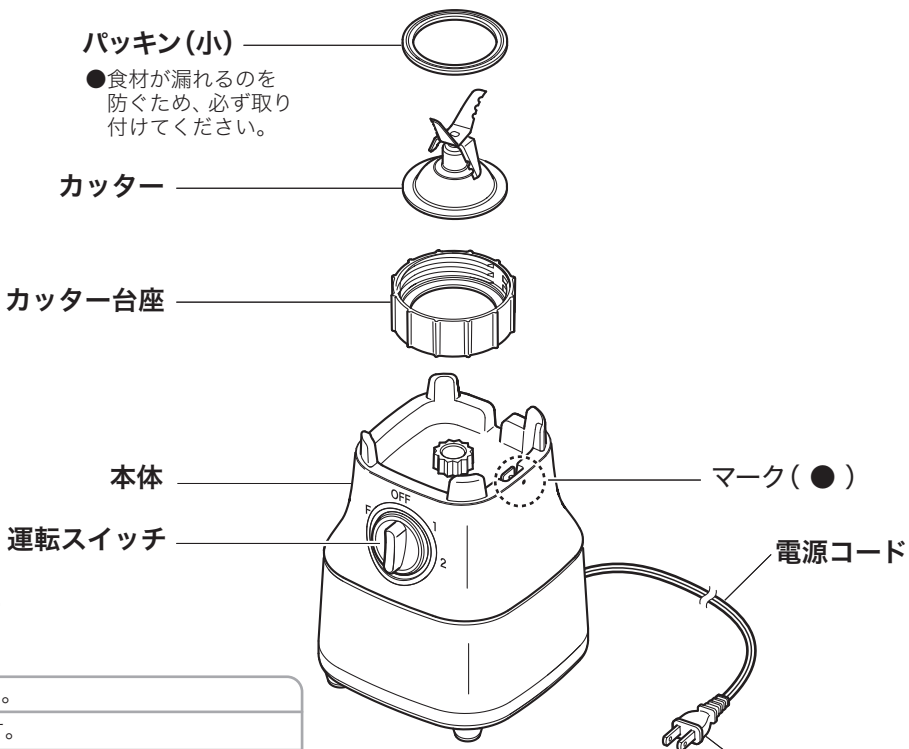
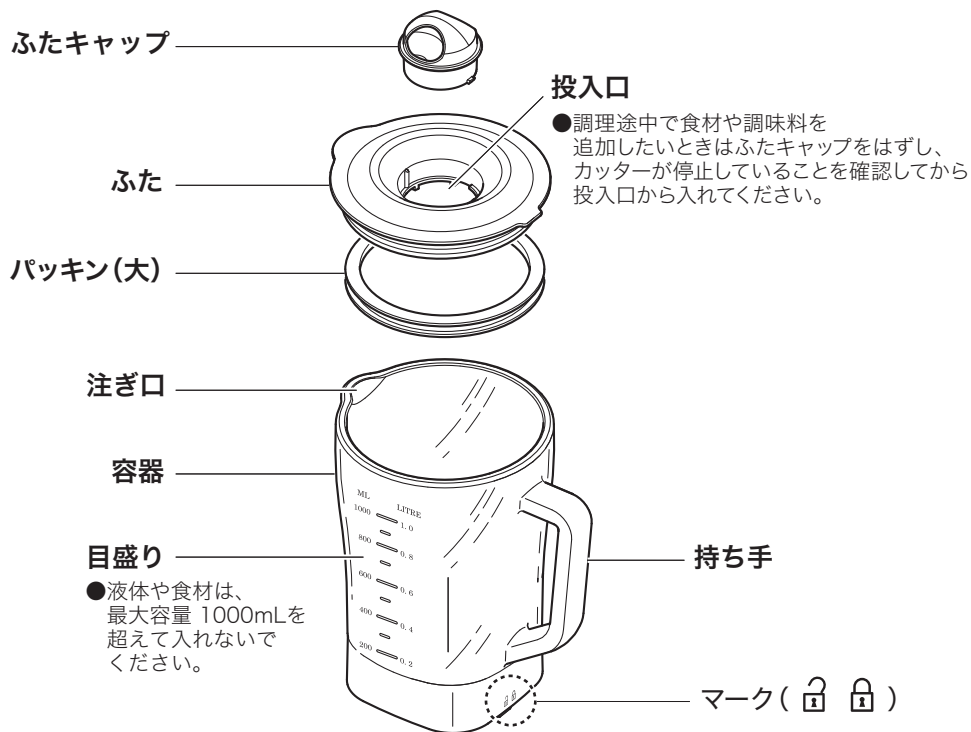

0	運転が止まります。
1	低速で運転します。
2	高速で運転します。
F	運転スイッチを合わせている間だけ、高速で運転します。(「F」は固定されていないので、手を離すと運転スイッチが「0」にもどります)

3. お使いになるまえに

■はじめてお使いになるときは、本体以外の各部品を分解し、台所用中性洗剤を使用して、よく洗ってから組み立ててください。

組み立てかた

1 カッターを容器に取り付ける

- ①容器を上下逆さまにし、パッキン(小)、カッター、カッター台座を順にセットする
- ②カッター台座を矢印の方向にまわして固定する
 - 必ず最後までしっかりと締めてください。水漏れやゆるみの原因になります。

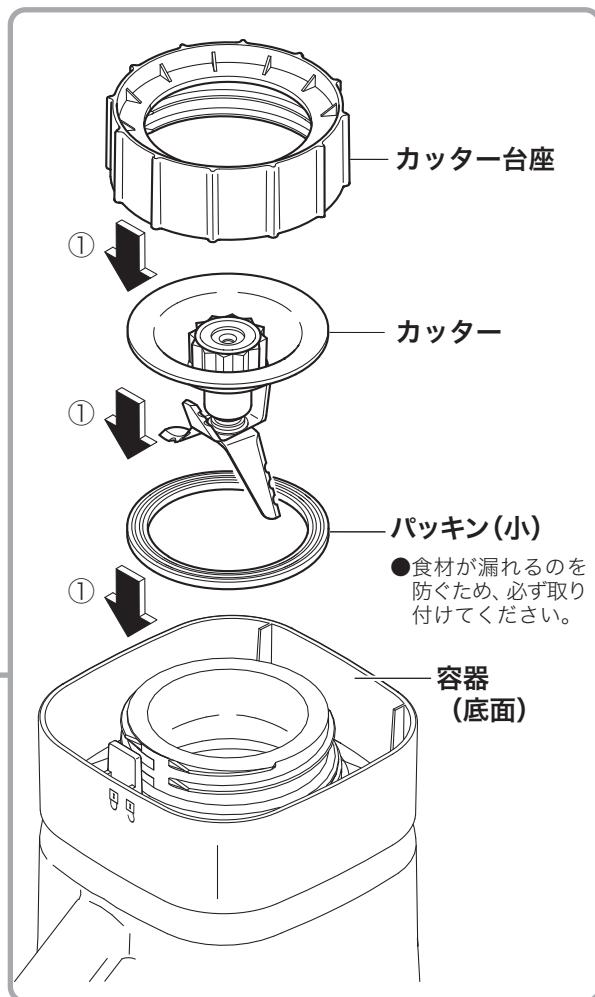
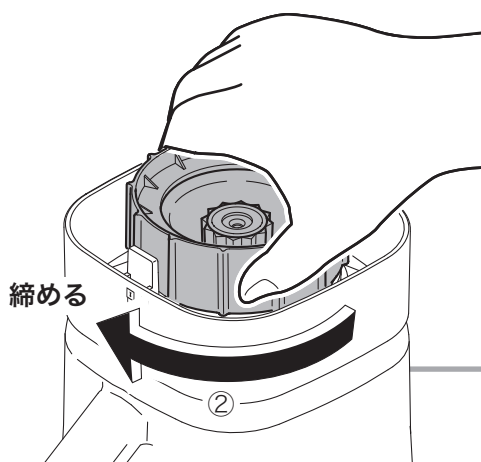

安全装置について

モーターに負荷がかかりすぎると、定格時間に関わらず安全装置が働き、自動で運転が停止します。安全装置が働いたときは、電源プラグをコンセントから抜き30分以上休ませ、本体が冷めてからご使用ください。

3. お使いになるまえに

2 容器を本体に取り付ける

- ①容器の  マークと本体の ● マークを合わせて取り付け、
- ②矢印の方向にまわして固定する

- 止まるまでしっかり締め付けてください。
(しっかり締め付けないとモーターが運転しません)

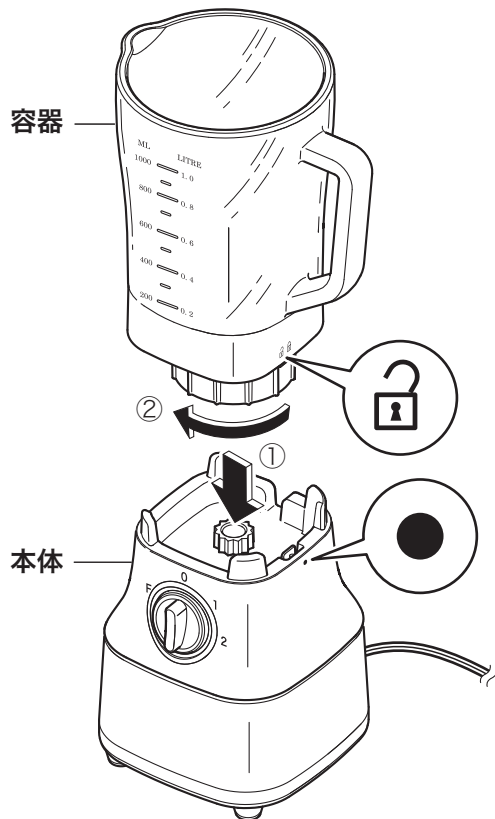

3 ふたにパッキン(大)を取り付ける

- パッキン(大)を取り付けるときはパッキンの突起を外側に向け、下側の溝に取り付けてください。

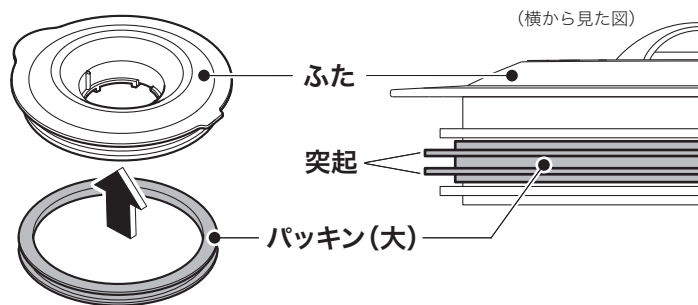

4 容器にふたを取り付ける

- 注ぎ口の形状に合わせてふたを取り付けてください。

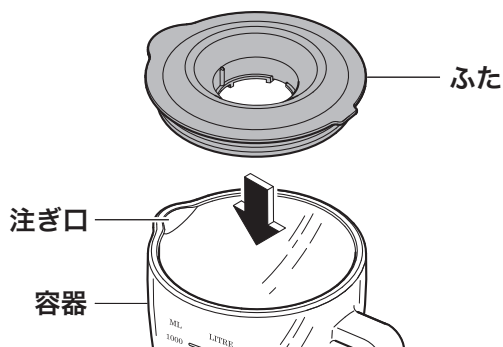

5 ふたにふたキャップを取り付ける

- ①ふたキャップのツメとふたのくぼみを合わせ、
- ②矢印の方向にまわして固定する

- ご使用前に、容器に傷や割れが無いことを確認してください。
(回転の振動で破損の原因になります)

■分解は組み立てと逆の手順でおこなってください。



4. 使いかた

1 食材を準備する

- 皮や芯を取り、2～3cm角に切ります。
(にんじんなどの硬い食材は1cm角に切ります)
- 食材が熱い場合は、40℃以下に冷まします。

2 容器に液体や食材をやわらかいものから入れる

- 食材は必ずやわらかいものから入れます。
 - ①液体
 - ②やわらかい果物や野菜
 - ③硬い野菜
 - ④氷
- 液体や食材は1000mLを超えて入れないでください。
- 氷の使用は、以下のことに気をつけてください。
 - ・2.5cm角以下の大きさを使用する
 - ・運転1回ごとの使用数は6個以下にする
 - ・市販の氷は使わない(大きくて硬いため)
→家庭用冷蔵庫の製氷器で作った氷を使用する
 - ・氷を加えるときは、食材の中で最後に入れる
(カッター破損の原因になります)

■運転時間の目安

レシピ(2人分)	食材	運転時間の目安
ミックスジュース	バナナ.....2本 りんご.....1個 みかん缶詰...100g 牛乳.....300mL 角氷.....6個	2高速:30秒
野菜ジュース	小松菜.....1束 バナナ.....2本 キウイ.....2個 豆乳.....400mL 角氷.....6個	2高速:40秒
果物ジュース	バナナ.....1本 りんご.....1個 プレーンヨーグルト...大さじ6 牛乳.....300mL 角氷.....6個	2高速:30秒

調理時間は目安です。できあがり具合を見て数秒追加調理し、調節してください。

3 容器にふたをする

- 注ぎ口の形状に合わせてふたをしてください。

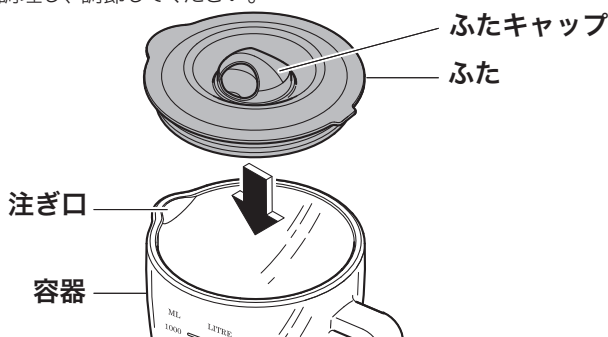

使える食材(例)

バナナ・いちご・りんご・蜂蜜・牛乳など...
水分を含むやわらかいもの

使えない/禁止食材(例)

(カッターなど部品が故障する原因)

- 市販の氷(大きく、硬い)
- 肉・魚類 ●硬いもの、乾物、冷凍食材
- 粘り気の強いもの、水分の少ないもの
(とろろいも、流動食、ゆでたじゃがいもなど)

⚠ 警告

40℃以上の熱い食材を容器に入れない

- 吹きこぼれによるやけど、容器割れによるけがの原因になります。

運転中にふたを開けたり、容器に指、スプーンやはしなどの食材以外のものを入れない

- けがや故障の原因になります。

4. 使いかた

4 電源プラグをコンセントに差し込む

- 運転スイッチが「0」になっていることを確認してから、差し込んでください。

5 ふたをしっかりと押さえながら、用途に合わせて、運転スイッチをまわす

0	運転が止まります。
1	低速で運転します。
2	高速で運転します。
F	運転スイッチを合わせている間だけ、高速で運転します。「F」は固定されていないので、手を離すと運転スイッチが「0」にもどります

- カッターが回転し、食材が細かく細断されます。
- 2分以上運転した場合は、1分以上休ませてからご使用ください。
- 硬い食材などの場合は、短時間「F」に合わせて手を離すのを繰り返すことで断続的に高速運転し、少しずつかくはんしてください。

食材や調味料を追加する

食材や調味料を追加したいときはふたキャップをはずし、カッターが停止していることを確認してから投入口から入れてください

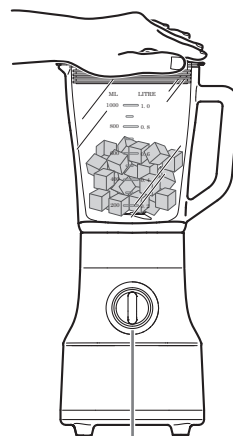

運転スイッチ

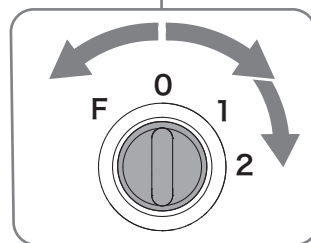

6 調理が終わったら、容器をはずし、調理物を取り出す

- カッターの回転が完全に止まってから本体から容器を取りはずします。
- 調理物を別容器に移しかえたあとは、電源プラグをコンセントから抜き、容器をお手入れしてください。

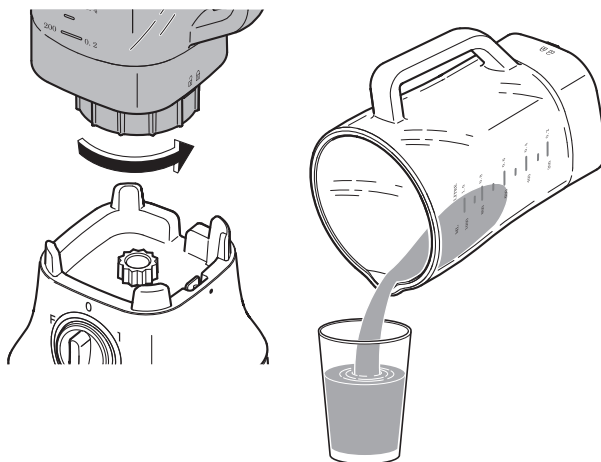

お願い

- モーターがまわらないときや回転が極端に弱いとき、大きな振動や異常音の出るときは、いったん、運転スイッチを「0」にして、食材の量を減らすか、食材を小さく切りなおしてください。
- 各部品は、きちんと取り付けてご使用ください。異音や振動、食材が漏れる原因になります。

5. お手入れのしかた

- 必ず毎回お手入れをしてください。
- お手入れの際は、必ず電源プラグをコンセントから抜き、本体が冷めてからおこなってください。

本体、電源プラグ、電源コード

やわらかい布で汚れをふき取る

- 汚れがひどいときは、水で薄めた台所用中性洗剤を含ませた布を固く絞ってふき取り、乾いた布でからぶきしてください。

カッター

容器から取りはずし、水洗いする

- カッターに触れない部分を持ってお手入れしてください。
- カッターを洗うときは手を切らないように注意してください。
- 40℃以上のお湯で洗わないでください。
(樹脂部が変形する原因になります)
- カッターは水気が残らないように、乾いた布でやさしくからぶきをして十分に水気を取って保管してください。
(カッターはステンレス製ですが水にぬれた状態にしておくと、さびることがあります)

⚠ 警告

- 本体に水をかけたり、水につけたりしない
- 感電ややけどの原因になります。
- カッターに直接手を触れない
けがの原因になります。

⚠ 注意

- 磨き粉や金属たわし、ベンジン、シンナー、漂白剤などは使わない
- 変色や変形の原因になります。
- 食器洗浄機や食器乾燥機は使わない
- 本体が破損して感電や故障の原因になります。

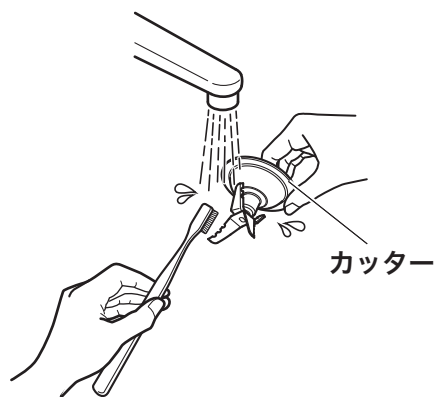

容器、ふたキャップ、ふた、パッキン(大/小)、カッター台座

台所用中性洗剤とスポンジを使い、丸洗いする

- 水気を切ってよく乾かしたあと、分解と逆の手順でもとのように組み立ててください。
- パッキンは紛失しないように注意してください。

長期間お使いにならないときは

- 本体の汚れをしっかりとふき取り、水気が残らないように十分に乾燥させて、直射日光をさけ、ホコリや湿気のないところに保管してください。

お願い

- 次回お使いになるときは、ご使用まえに電源コードの破損(カバーのすり切れ、ひび割れ)や、操作部の破損を点検して異常のないことを確認してください。

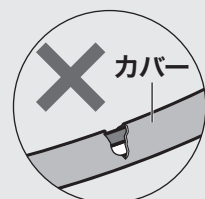

6. 仕様

品名	ガラスミキサー 1.0L
品番	YD2R06
定格電圧	AC100V
定格周波数	50Hz/60Hz
定格消費電力	330W
定格時間	2分(1分以上休止)
回転数(約)	1:19000回/分、2:22000回/分、F:22000回/分(無負荷時)
定格容量	1000mL
外形寸法(約)	幅170×奥行135×高さ365mm
質量(約)	2.3kg(電源コード含む)
コードの長さ(約)	0.8m
主な材質	容器:ガラス(※) 本体:ABS樹脂 カッター:ステンレス(チタンコーティング)
原産国	中国

(※)この容器は、耐熱ガラスではありません。

●この商品は、日本国内用に設計されています。電源電圧や周波数が異なる外国では使用できません。

●商品改良のため、仕様や外観などが予告なく変更される場合があります。

7. 故障かな?!と思ったら

ご使用中に異常が生じたときは、次の点をお調べください。

それでも調子が悪いときは、すぐに電源プラグを抜いて、ニトリお客様相談室にご連絡ください。

こんなとき	お調べいただくこと/なおしかた
動かない	<ul style="list-style-type: none"> ●電源プラグがコンセントに正しく差し込まれていますか? →電源プラグを正しくコンセントに差し込んでください。 ●容器は本体にきちんと取り付けられていますか? →容器を本体にきちんと取り付けてください。
使用中に運転が止まる	<ul style="list-style-type: none"> ●容器内の食材が多いか、調理できない食材が入っていませんか? →量を減らし、調理できない食材を取り除いてください。
容器内の食材が漏れる	<ul style="list-style-type: none"> ●ふたキャップがふたに正しく取り付けられていますか? →ふたキャップをふたに正しく取り付けてください。 ●カッター、パッキン、容器が傾いて締め付けられていたり、ゆるんだりしていませんか? →カッター、パッキンをきちんと装着し、容器をしっかり本体に取り付けてください。
本体が熱くなる こげくさい	<ul style="list-style-type: none"> ●定格時間以上、連続運転させていませんか? または運転と停止を繰り返して、定格時間以上運転させていませんか? →定格時間運転させたら30分以上は休止させてください。

8. アフターサービスについて

修理・お取り扱い・お手入れなどのご相談は、ニトリお客様相談室へお申し付けください。

●保証書(添付)

「お買い上げ年月日」と「販売店名」など所定事項の記入および記載内容をご確認のうえ、お買い上げの販売店からお受け取りください。記載内容をよくお読みになり大切に保管してください。

●保証期間:お買い上げ日から本体1年間

ただし、消耗品および付属品は除きます。

●補修用性能部品の保有期間 6年

この商品の補修用性能部品は、製造元が、製造打切り後6年保有しています。

注) 補修用性能部品とは、その商品の機能を維持するために必要な部品です。

●修理を依頼されるとき

「故障かな?!と思ったら」の表に従ってご確認の後、なおらないときは、まず安全のため電源プラグを抜いて、ニトリお客様相談室へご連絡ください。

●保証期間中は保証書の規定に従って、持込修理、または(場合によっては)商品の交換をさせていただきます。

●その他

・商品に異常がある場合は、お客様ご自身で修理されたり、手を加えたりすることは危険です。絶対にしないでください。

・アフターサービスについてご不明な点は、ニトリお客様相談室にお問い合わせください。

株式会社 ニトリ
お客様相談室
受付時間 10:00 ~ 20:00
(年末年始除く)

フリー
ダイヤル  **0120-014-210**
携帯電話からのお問い合わせ(有料)

ナビ
ダイヤル  **0570-064-210**
※IP電話からはご利用できません。